

Elite New

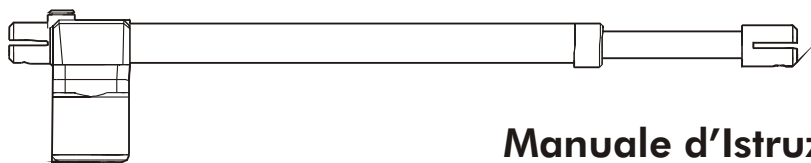

Manuale d'Istruzione Manuel d'Instructions Instruction manual Bedienungsanleitung Manual de Instrucciones

		230V				
		300	400	500		
Alimentazione	Power supply	230V ~ 50Hz			Anschluss	Alimentación
Assorbimento	Absorption	1,2 - 1,7 A			Stromaufnahme	Absorción de línea
Potenza	Motor power	280 W			Motorleistung	Potencia
Condensatore	Capacitor	10 µF			Kondensator	Condensador
Protezione termica	Thermic protection	150°			Thermoschutz	Protección térmica
Spinta max	Maximum thrust	2800N			Drehmoment	Empuje máx
Grado IP	IP level	54			Schutzart IP	Grado de protección IP
Giri motore	Revolutions speed	1400 g/m			Motordrehzahl	Rotación del motor
Temperatura di funzionamento	Working temperature	-20° - +55°			Temperaturbereich	Temperatura de servicio
Lunghezza max anta	Leaf's maximum length	2,00 m	2,75 m	3,50 m	Max. Flügelgröße	Longitud máx. hoja
Peso max anta	Leaf's maximum weight	350 Kg	300 Kg	250 Kg	Max. Flügelgewicht	Peso máx. hoja
Corsa max	Standard stroke	300 mm	400 mm	500 mm	Laufweg	Carrera máx.
Angolo max di apertura	Maximum opening	110°			Max. Öffnungswinkel	Angulo máx. de apertura
Tempo di apertura 90°	90° opening time	17"	22"	27"	Öffnungszeit	Velocidad angular 90°
Ciclo di lavoro	Duty cycle	80%			Benutzungshäufigkeit	Ciclo de trabajo

		12V				
		300	400	500		
Alimentazione	Power supply	12V dc			Anschluss	Alimentación
Assorbimento	Absorption	0,7 - 9,5 A			Stromaufnahme	Absorción de línea
Potenza	Motor power	40 W			Motorleistung	Potencia
Condensatore	Capacitor	-----			Kondensator	Condensador
Protezione termica	Thermic protection	-----			Thermoschutz	Protección térmica
Spinta max	Maximum thrust	1800N			Drehmoment	Empuje máx
Grado IP	IP level	54			Schutzart IP	Grado de protección IP
Giri motore	Revolutions speed	1500 g/m			Motordrehzahl	Rotación del motor
Temperatura di funzionamento	Working temperature	-20° - +55°			Temperaturbereich	Temperatura de servicio
Lunghezza max anta	Leaf's maximum length	1,75 m	2,00 m	2,25 m	Max. Flügelgröße	Longitud máx. hoja
Peso max anta	Leaf's maximum weight	150 Kg	100 Kg		Max. Flügelgewicht	Peso máx. hoja
Corsa max	Standard stroke	300 mm	400 mm	500 mm	Laufweg	Carrera máx.
Angolo max di apertura	Maximum opening	110°			Max. Öffnungswinkel	Angulo máx. de apertura
Tempo di apertura 90°	90° opening time	17"	22"	22"	Öffnungszeit	Velocidad angular 90°
Ciclo di lavoro	Duty cycle	80%			Benutzungshäufigkeit	Ciclo de trabajo

DIMENSIONI - DIMENSIONS - DIMENSIONS - MAßANGABEN - DIMENSIONES

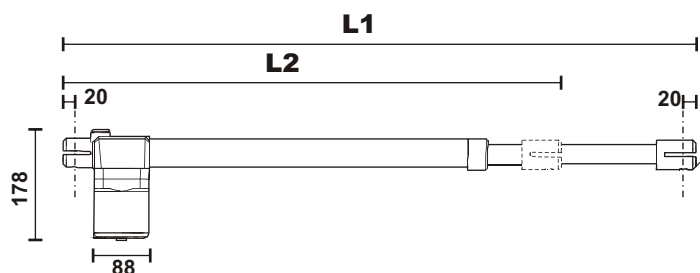

	L1	L2
Elite New 300	980	665
Elite New 400	1180	765
Elite New 500	1380	865

COMPOSIZIONE - COMPOSITION - COMPOSITION - KOMPOSITION - COMPOSICIO

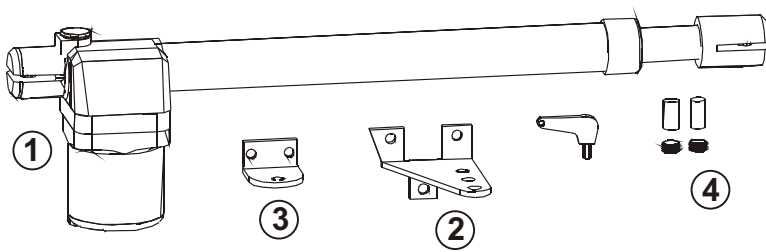

- 1 n°1 Attuatore-Actionneur-Actuator - Triebwerk-Dispositivo
- 2 n°1 **BR_A** Staffa - Patte - Bracket - Bügel - Abrazadera
- 3 n°1 **BR_C** Staffa - Patte - Bracket - Bügel - Abrazadera
- 4 n°1 Kit fissaggio - Kit de fixation - Fixing kit - Kit Befestigung
Kit fijaciones
- N°1 Manuale d'Installazione e Uso
Manuel d'Installation et Utilisation
Installation and Use Manua
Handbuch der Installation und des Gebrauchs
Manual de Uso e Instalación.
- n°1 Manuale Generalità - Manuel Generalites
General Instructions manual - Handbuch Allgemeines
Manual Generalidad

SCHEMA FUNZIONALE - OPERATIONAL DIAGRAM - SCHÉMA DE FONCTIONNEMENT
FUNKTIONSPLAN - ESQUEMA FUNCIONAL



TABELLA 1 - TABLEAU 1 - TABLE 1 - TABELLE 1 - TABELLA 1

D	200 mm	175 mm	150 mm	125 mm	100 mm	75mm	50mm
300	/	/	A = 98 B = 202	BR A A = 123 B = 177	BR A A = 148 B = 152	BR A A = 143 B = 157	BR A A = 168 B = 132
400	BR A A = 148 B = 252	BR A A = 173 B = 227	BR A A = 198 B = 202	BR A A = 193 B = 207	BR A A = 218 B = 182	BR A A = 213 B = 187	BR B A = 205 B = 195
500	BR A A = 248 B = 252	BR A A = 243 B = 257	BR A A = 268 B = 232	BR A A = 263 B = 237	BR B A = 255 B = 245	BR B A = 280 B = 220	BR B A = 305 B = 195

LIMITI DI IMPIEGO - USE LIMIT - LIMITES D'EMPLOI
ANWENDUNGSBEGRENZUNGEN - LIMITES DE UTILIZO

D	
< 93	Elite New 300 / 400 / 500
> 93 < 143	Elite New 400 / 500
> 143 < 193	Elite New 500

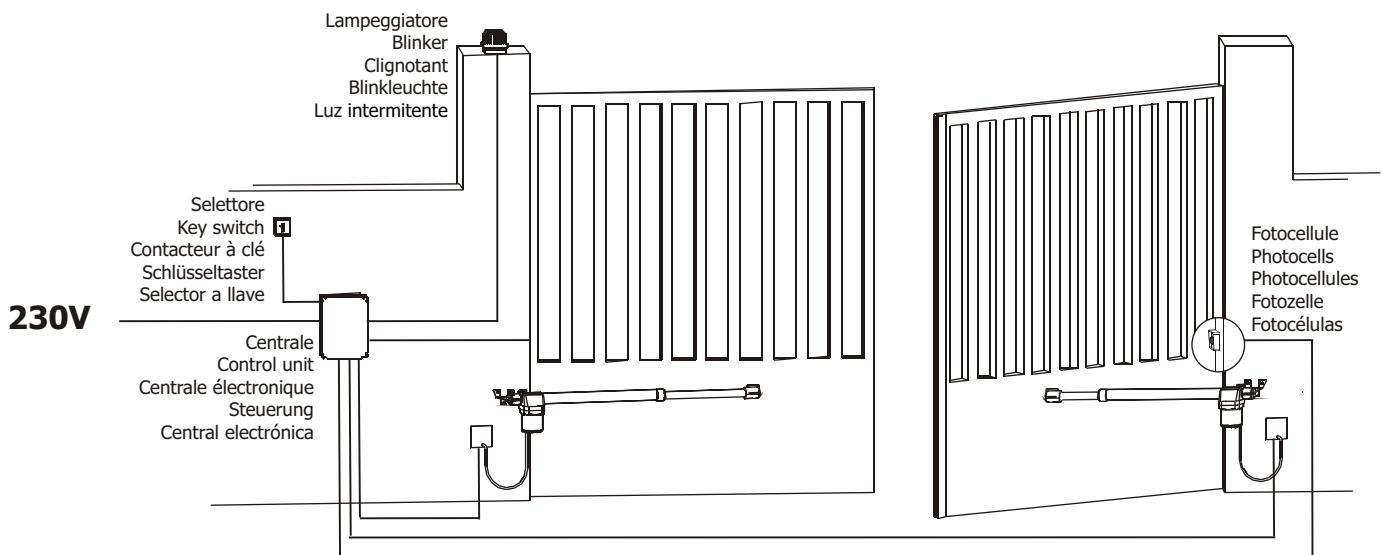
Fig. 2

CONDIZIONI OTTIMALI DI INSTALLAZIONE
SUITABLE CONDITIONS OF INSTALLATION - CONDITIONS POUR UNE CORRECTE INSTALLATION
OPTIMALE BEDINGUNGEN VON INSTALLATION - CONDICIONES IDEALES PARA LA INSTALACIÓN

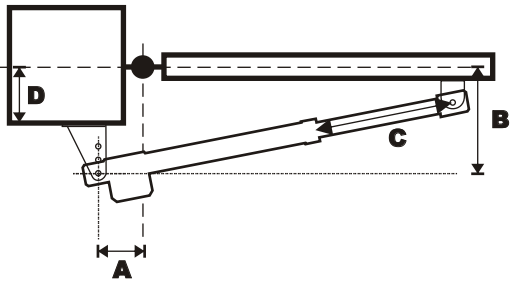

	A	B	C
Elite New 300	145	145	290
Elite New 400	195	195	390
Elite New 500	245	245	490

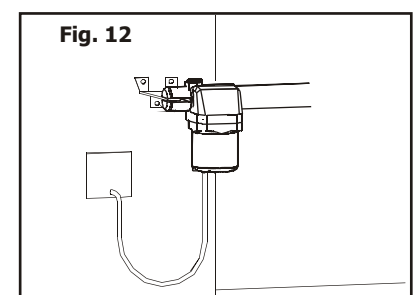
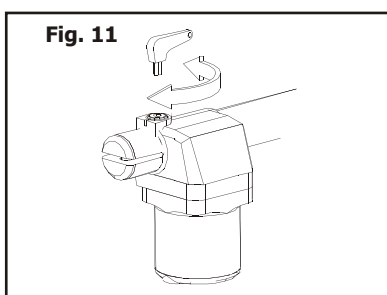
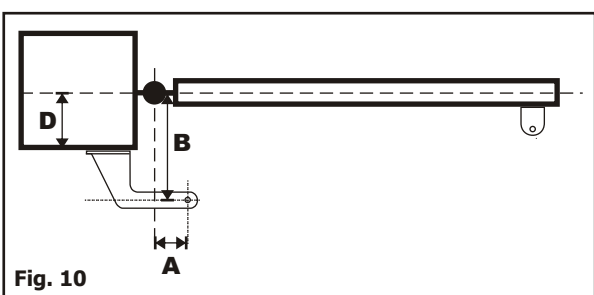
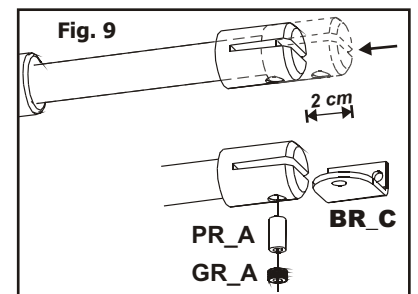
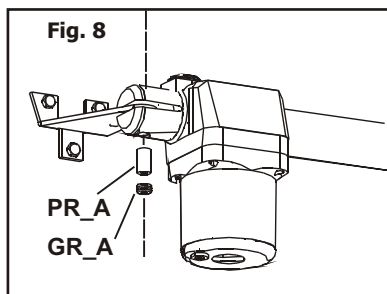
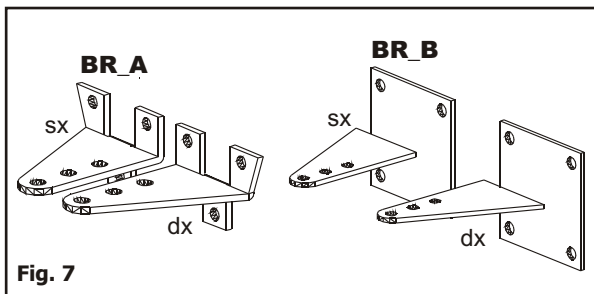
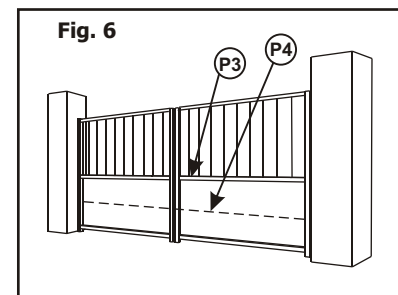
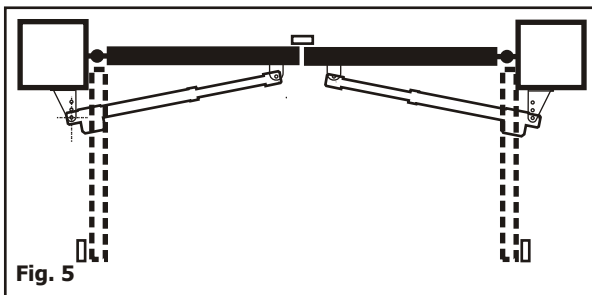
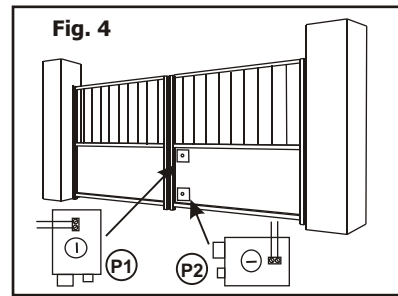
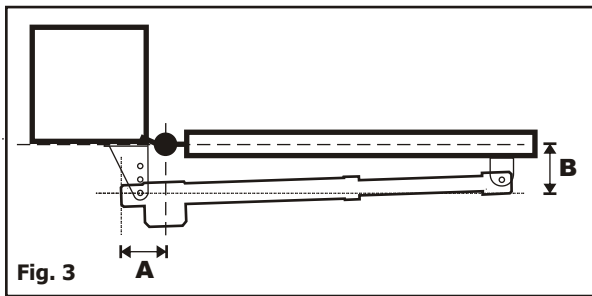
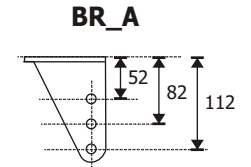
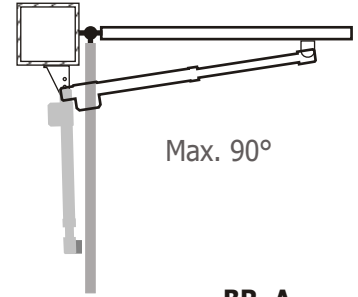
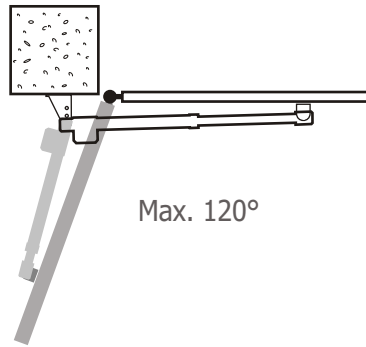

CRITERI DI SICUREZZA

- 1 Prima di iniziare qualsiasi operazione di installazione è assolutamente necessario leggere tutto il presente manuale.
- 2 Verificare che le prestazioni dell'attuatore acquistato corrisponda alle vostre esigenze di installazione.
- 3 Inoltre verificare che:
 - Le cerniere del cancello siano in buono stato e perfettamente ingrassate.
 - Il cancello sia dotato di fermi meccanici in apertura ed in chiusura.

CONSIGLI PER L'INSTALLAZIONE

Collegamenti:

- Vedere "Schema Funzionale" e fare riferimento agli schemi dalla centrale di comando.
- Il cavo elettrico in uscita dall'attuatore non deve essere teso, ma fare un'ampia curva verso il basso onde evitare il riflusso di acqua all'interno dell'attuatore stesso. (Fig. 12)
- Tutti i collegamenti devono essere effettuati in assenza di alimentazione.
- Prevedere un dispositivo di sezionamento onnipolare nelle vicinanze dell'apparecchio. (i contatti devono essere di almeno 3 mm)
- Proteggere sempre l'alimentazione per mezzo di un interruttore automatico da 6A, oppure per mezzo di un interruttore monofase da 16A completo di fusibili
- Le linee di alimentazione ai motori, alla centrale e le linee di collegamento agli accessori devono essere separate onde evitare disturbi che potrebbero generare mal funzionamenti dell'impianto.
- Qualsiasi apparecchiatura (di comando o sicurezza) eventualmente asservita alla centrale deve essere libera da tensione (contatti puliti).

Parti di ricambio:

- Utilizzare solamente parti di ricambio originali.
- Non eliminare le batterie con i rifiuti urbani ma smaltirle come rifiuti industriali (Legge n.475/88).

Modalità di installazione:

- Per un uso proprio del prodotto e per escludere ogni possibilità di danneggiamenti a persone, animali o cose, fare riferimento al foglio "Generalità" allegato che fa parte integrante del presente manuale.
- L'impiego di questa apparecchiatura deve rispettare le norme di sicurezza vigenti nel paese di installazione oltre alle norme di buona installazione.

Garanzia:

- La garanzia fornita dal costruttore decade in caso di manomissione, incuria, uso improprio, fulmini, sovratensioni o utilizzo da parte di personale non professionalmente qualificato.
- Fa inoltre decadere qualsiasi diritto alla garanzia: Non rispettare le istruzioni riportate sui manuali allegati ai prodotti o l'applicazione anche di un solo particolare in modo non rispondente alla legislazione vigente o l'utilizzo di parti di ricambio non congeniali e/o non espressamente approvato dalla ditta costruttrice.
- Il costruttore non può considerarsi responsabile per eventuali danni causati da usi impropri ed irragionevoli.

SEQUENZA DI INSTALLAZIONE

- 1 Prima di iniziare la messa in opera, effettuare sull'installazione l'analisi dei rischi facendo riferimento al foglio "Generalità" che fa parte integrante del presente manuale, riempire la tabella tecnica e eliminare i rischi rilevati. Nel caso in cui vi siano rischi residui, prevedere l'installazione con sistemi di sicurezza completamente.
- 2 Verificare le norme di sicurezza citate nei "CRITERI DI SICUREZZA"
- 3 Identificare l'attuatore **destro** e l'attuatore **sinistro**.
- 4 Verificare tutti i componenti.
- 5 Identificare il punto di ancoraggio sul cancello e di conseguenza sul pilastro.
- 6 Verificare la misura "D"
- 7 Adattare la staffa **BR_A** o **BR_B** "Tabella 1"
- 8 Ancorare il pistone alla staffa **BR_A** o **BR_B**.
- 9 Sbloccare il l'attuatore.
- 10 Ancorare la staffa **BR_C** sul cancello.
- 11 Ancorare la manina del pistone alla staffa **BR_C**.
- 12 Stendere i cavi come da "Schema Funzionale"
- 13 Collegare centrale e tutti gli accessori
- 14 Programmare il ricevitore radio.
- 15 Eseguire la programmazione dei "TEMPI DI FUNZIONAMENTO"
In caso di mal funzionamento, fare riferimento alla tabella "ANOMALIE E CONSIGLI".

Nel caso in cui non riusciate a trovare alcuna soluzione telefonare al più vicino centro di assistenza.

ATTUATORE BLOCCATO

Gli attuatori sono forniti in versione **bloccata**.
L'**elettroserratura** deve essere installata sull'anta che si apre per prima e deve essere collegata ai relativi morsetti della centrale. Posizione dell'elettroserratura: (Fig. 4)

Posizione 1: Scrocco di chiusura nella battuta

Posizione 2: Scrocco di chiusura a pavimento
(in questa posizione l'utilizzo del paletto non è indispensabile).

Ricordarsi di eliminare la serratura o quanto meno renderla inattiva bloccando lo scrocco in posizione aperta ed eliminare tutti i paletti di chiusura.

ATTUATORE DESTRO O SINISTRO (Fig. 5)

Gli attuatori sono forniti in versione **destra** e **sinistra**.

Per stabilire se si necessita di un attuatore **Destro** o **Sinistro** guardare il cancello dal lato in cui è installato l'attuatore, se le cerniere sono sulla destra l'attuatore è destro, se sono sulla sinistra l'attuatore è sinistro.

DETERMINAZIONE QUOTE DI FISSAGGIO

CANCELLO FISSATO AL CENTRO DEL PILASTRINO (Fig. 2)

- In questo caso l'angolo massimo di apertura del cancello è di **90°**.
- Il funzionamento ottimale si ottiene piazzando le staffe alle misure indicate.

Nell'ipotesi che ciò sia di difficile attuazione procedere come segue;

- Misurare la **quota D** (distanza tra l'asse delle cerniere e lo spigolo del pilastro).
- Consultare la **tabella 1** e seguire la riga corrispondente al modello di attuatore acquistato fino ad incrociare la colonna relativa alla **quota D**.
- Nel riquadro individuato potrete trovare le indicazioni necessarie a stabilire il miglior utilizzo della staffa **BR_A**, o in alternativa della staffa **BR_B** in opzione. (Fig. 7)

Queste quote sono calcolate per ottenere una velocità tangenziale media che non superi i 12 mt/min.

CANCELLO FISSATO SULLO SPIGOLO DEL PILASTRINO (Fig. 3)

In questo caso il cancello può aprire con un angolo maggiore di **90°** (max 120°).

- Il funzionamento ottimale per un'apertura a **90°** si ottiene piazzando le staffe alle misure indicate nel riquadro che sovrasta le fig. 2.
- Per ottenere che l'anta apra con un angolo superiore è necessario fare in modo che la **misura A** sia superiore della **misura B**.

La soluzione ottimale si ottiene aumentando la **misura A** della stessa dimensione di cui si dovrà diminuire la **misura B**.

ALTEZZA DI FISSAGGIO (Fig. 6)

Determinare l'altezza di fissaggio dell'attuatore in funzione dalla forma del cancello e dalle possibilità di fissaggio su di esso.

- a) Se la struttura del cancello è robusta si può posizionare a qualsiasi altezza senza limitazioni.
- b) Se la struttura è leggera occorre tenere l'attuatore più vicino possibile alla mezzera del cancello (in altezza).

Posizione 1 Traversa centrale del cancello

Posizione 2 Rinforzo del cancello

Tenere presente che tra la base della calotta dell'attuatore ed il terreno devono rimanere almeno 10÷15 cm.

FISSAGGIO STAFFE

Tassellare o saldare sul pilastro a lato del cancello la staffa **BR_A** o **BR_B**, ricordando che le **misure A** e **B** sono riferite all'asse delle cerniere del cancello e all'asse di rotazione dell'attuatore.

Nel caso di fissaggio a mezzo tasselli ad espansione utilizzare tasselli metallici Ø13 mm e tenere presente che il tassello deve essere posizionato a non meno di 30÷35mm dallo spigolo del pilastro per evitare la possibile rottura dello spigolo.

Nel caso di pilastri in muratura utilizzare tasselli chimici o in resina oppure una staffa opportunamente murata.

- Fare attenzione all'utilizzo della staffa **BR_A** (Fig. 7), la quale dispone di due versioni, staffa **BR_A destra** e staffa **BR_A sinistra**, da utilizzare con il proprio attuatore: destro o sinistro.

- Fissare l'attuatore alla staffa **BR_A** come indicato in "Fig. 8" ricordando che il foro filettato del perno di rotazione **PR_A** deve essere rivolto verso il basso.

STAFFE BR_B (Fig. 7)

In alcuni casi indicati nella **tabella 1** e per particolari applicazioni è consigliabile usare le staffe **BR_B**.

Cadauna staffa è composta da n° 1 piastra quadrata con dimensioni cm 130x130x6, completa di 4 fori da Ø12, e da n° 1 staffa 112x94x55 mm con 3 fori da Ø12.

Modalità di piazzamento

- Tassellare la piastra quadrata al pilastro con robusti tasselli.
- Saldare la staffa alla piastra come indicato nella fig. 7

Ricordare che le **misure A** e **B** sono riferite all'asse delle cerniere del cancello e all'asse di rotazione.

FISSAGGIO DELLA STAFFA ANTERIORE

Determinare la posizione della **staffa BR_C** nel modo seguente:

- Chiudere l'anta del cancello.
- Sbloccare il motore.
- Far fuoriuscire completamente lo stelo inox fino al raggiungimento di battuta (max corsa).
- Far rientrare lo stelo inox di circa 2 cm.
- Posizionare la **staffa BR_C** nella manina **con perno PR_A** e relativo grano di tenuta "Fig. L" (**N.B.:** parte inferiore)
- Appoggiare la **staffa BR_C** sull'anta mantenendo l'attuatore in posizione orizzontale usando una livella, fissare con vite o saldare.

N.B.: Prima di saldare definitivamente le staffe provare ad aprire manualmente l'anta verificando che riesca ad eseguire manovra completa soddisfacente.

FERMI MECCANICI (Fig. 5)

A questo punto occorre posizionare i fermi meccanici per effettuare il fermo in apertura dell'anta.

CANCELLO CHE APRE ALL'ESTERNO

Nel caso il cancello apra verso l'esterno è possibile posizionare l'attuatore all'interno.

In questo caso la **quota A** (distanza tra asse delle cerniere e asse di rotazione dell'attuatore) deve essere misurata verso il centro del cancello (Fig. 10) ed occorre modificare la staffa **BR_B** per renderla adatta alla nuova posizione di fissaggio.

Per evitare di ridurre la larghezza del passaggio l'attuatore può essere posizionato nella parte alta del cancello ad un'altezza non inferiore ai 2 mt.

La posizione della staffa anteriore si trova con il metodo sopra specificato, ma con l'anta del cancello aperta.

Data la potenza sviluppata dal motore tutti i fissaggi devono essere robusti.

SBLOCCO DELL'ATTUATORE

- Inserire e ruotare di **90°** anche a più riprese verso il centro del cancello l'apposita chiave fornita in dotazione. (Fig.11)
 - A questo punto è possibile aprire e chiudere manualmente il cancello.
 - Per riagganciare l'attuatore ruotare in senso inverso la chiave in dotazione.
- Non è necessario che il cancello sia in una posizione specifica in quanto al prossimo comando si ripristineranno tutti i valori.

SAFETY CRITERIA

- 1 Attention:** before beginning any kind of procedure of installation is absolutely necessary to read all this manual.
- 2 Test/Control** that the performances of the actuator answer to your installation needs.
- 3 Besides control** that:
 - The gate hinges are in good conditions and perfectly fattened.
 - The gate has mechanical stops in the opening and the closing.

INSTALLATION ADVICE

Connections:

- See the "Scheme Functional" and refer to the control central scheme.
- The electric cable in the exit from the actuator must be tight, but do an ample curve towards the bottom in order to avoid the reflux in the inside of the actuator itself. (Fig. 12)
- The adjustment must be effected when the device has no power supply.
- Foresee an omnipolar breaking device near to the apparatus (the contact must measure at least 3 mm) Always protect the power supply using a 6A automatic switch, or a 16A single-phase switch fuses.
- The power supply lines the motors, to the control unit and the connection lines to the outfits must be separated to avoid troubles which could generate problems in the installation working.
- Any outfits (of control or safety) eventually connected to the control unit must be tension free.

Spare parts:

- use exclusively original spare parts.

Installation:

- In order to correctly use the product and to exclude the possibility of injury or damage, refer to the "Generals" page enclosure, which is an integrated part of this manual.
- The use of this equipment must be in observance of the safety standards in force in the country where it is installed, as well as the standards governing proper installation.

Warranty:

- The warranty supplied by the manufacturer becomes void in the event of interference, carelessness, improper use, lightning damage, power surges or use by unqualified personnel.
- The warranty will also become void in the event of the following: Failure to observe the instructions given in the manuals supplied with the product.
The application of any part in a manner differing from that provided for current legislation or the use of spare parts which are unsuitable and/or not approved by manufacturer.
- The manufacturer cannot be held responsible for damages due to improper or unreasonable use.

INSTALLATION INSTRUCTION SEQUENCE

- 1** Before the installation, analyse the risks referring to the chapter "Generalities" of this instructions manual, fill the technic table and eliminate the risks a noticed. In case of more risks, foresee the installation with security system.
- 2** Test the security laws of the "Security Criteria".
- 3** Identify the **right** actuator and **left** actuator.
- 4** Control all the components.
- 5** Identify the fixing point on the gate and then on the pillar.
- 6** Verify point "D"
- 7** Adapt the clamp **BR_A** or **BR_B** following "Table 1"
- 8** Anchor the piston to the clamp **BR_A** or **BR_B**.
- 9** Unclamp the actuator
- 10** Anchor the clamp **BR_C** on the gate
- 11** Anchor the manina of the piston to the clamp **BR_C**.
- 12** Stretch the wires as in the "Functional Swing"
- 13** Connect the central and all the accessories
- 14** Program the radio receptor
- 15** Program working times

In case of badworking, see the "Anomalies and Counsuls"

If you do not find any solution call the nearest Assistance centre.

LOCKED ACTUATOR

The actuators may be either **locked**.

Please notice that the electric lock must be installed on the wing that opens first and must be connected with the terminal board of the control unit.

Position of the electric lock: (Fig. 4).

Position 1: Lock between the wings

Position 2: Lock in the floor (in this case the utilisation of the bolt is not essential).

Remember to remove the lock or at least block the lock in opening position and take away all the bolts of lock.

RIGHT OR LEFT ACTUATORS (Fig. 5)

The actuators are supplied in **Right** or **Left** version.

Right or left are established looking the gate from the side where the actuators are installed, if the hinges are on the right the actuator is right, if they are on the left the actuator is left.

DETERMINATION OF FIXING MEASURES

GATE FIXED IN THE MIDDLE OF THE PILLAR (Fig. 2)

In this case the maximal opening corner of the gate is **90°**.

- The correct functioning can be obtained putting the fixing brackets at the measures.
- In the case that will be difficult to realise do as follows:
- Measure the **level D** (distance between the hinges' axis and the pillar's edge)
 - Look the **table 1** up and follow the correspondent line of the model of your operator until you cross the line correspondent **level D**.
 - In the found table you can see the necessary indications and establish the most suitable use of the bracket **BR_A** or alternatively bracket **BR_B** (Fig. 7).

These quotes are calculated in order to obtain an average tangential speed that does not exceed of 12 m/minute.

GATE FIXED ON THE EDGE PILLAR (Fig. 3)

In this case the gate can open with a corner superior to **90°** (max. 120°)

- The correct functioning for a **90°** degrees opening is obtained putting the brackets to the measures indicated in the table above picture A and B.
- To obtain that the wing will open with a bigger corner is necessary that **measure A** will be superior to **measure B**.

The best solution can be obtained increasing **measure A** of the same dimension of which must be diminished the **measure B**.

HEIGHT INSTALLATION

Calculate the height of the actuator installation according to the gate's shape and the fastening possibility. (Fig. 6)

- a)** If the gate has a big structure you can position it at any highness with no limits.
- b)** If the structure is light is necessary to put the operator as much as near as possible to the centre of the gate (in height).

Position 1 Central beam of the gate

Position 2 Stiffen of the gate

Keep attention from the base of the actuator collar and the floor have to remain more than 10 ÷ 15cm.

BRACKET FIXING

Bolt or weld the bracket **BR_A** or **BR_B** on the gate's side pillar, keeping in mind that the measures **A** and **B** refer to the gate hinges axis and to the actuator's rotation axis.

In case of fastening by expansion bolts, use Ø 13 mm metal bolts and place the bolt at no less than 30 ÷ 35mm from the pillar's corner, to avoid any corner breaking.

In case of masonry pillars, use chemical or resin bolts or a perfectly stoned bracket.

- Be careful to the utilisation of the bracket **BR_A** (Fig. 7) which disposes of two versions bracket **BR_A right** end bracket **BR_A left**, that should be used with its actuator; **left** or **right**.
- Fasten the actuator to bracket **BR_A** as indicated in "Fig. 8" remembering that the threaded hole of the rotating pivot **PR_A** must be turned down.

BRACKETS S2 (Fig. 7)

In some ways as indicated in **table 1** and for particular installation is suitable to use bracket **BR_B**. Each bracket is composed of 1 a squared plate with dimensions 130x130x6 mm, with 4 holes of Ø12 mm and n°1 112x94x55 mm with 3 holes of Ø 12 mm.

Instructions for putting up

- Screw the plate to the pillar with strong dowels
- To weld the bracket to the plate as indicated in Fig. 7

Remember that the **measures A** and **B** are referred to the hinges axis of the gate and the rotation axis.

FRONT BRACKET'S FIXING

Determine the position of bracket **BR_C** as follows:

- Close the gate's wing.
- Rotate counterclockwise the actuator's manina until the end-of-stroke position of the rod (the rod is completely out), then rotate the manina clockwise until the manina fixing screw is down-sided.

In any case the manina must be rotated of half a turn at least.

- Fasten bracket **BR_C** to the manina of the actuator as indicated in "Fig. 9" remembering that the threaded hole of the rotation pivot **PR_A** must be turned down.
- Position the actuator on the gate's wing keeping it levelled and mark the position of bracket **BR_C** on the gate.
- Weld or bolt bracket **BR_C** to the gate.

MECHANICAL STOP (Fig. 5)

At this point you need to position the mechanical stop to proceed, respectively, to the wing's closing and opening stop.

EXTERNAL OPENING GATE

In case of external opening gate is possible to place the actuator towards the internal side.

In this case the **quote A** (distance between the axe of the hinges and the rotation axe of the actuator) has to be measured towards the center of the gate (Fig. 10).

And is necessary to modify the **bracket S2** to adapt it to the new fixing position.

In order not to reduce the length of the passage the actuator can be positioned in the superior part of the gate at a highness inferior of 2 mt.

The position of the front bracket will be founded with the method indicated upon, but with the open wing of the gate.

Due to the motor's power, all the fastenings must be strong.

RELEASE OF THE ACTUATOR

- Insert the key (supplied in the kit) and rotate it of **90°** many times towards the center of the gate (Fig. 11).
- At this point the gate may be opened or closed manually.
- Do the inverse operation to clasp the actuator.

To link the actuator up turn in opposite direction the provided key.

It is not necessary that the gate is not in a specific position because to a next start will be restored all the previous value

CRITÈRE DE SÉCURITÉ

- 1 Avant de commencer quelque opération d'installation est absolument indispensable de lire tout ce manuel.
- 2 Vérifier l'actionneur en fonction de la largeur du vantail.
- 3 Vérifier que:
 - Les charnières du portail soient en bon état.
 - Le portail doit avoir de butées mécaniques

CONSIGNE POUR L'INSTALLATION

Raccordements :

- Regarder le "Schéma de Fonctionnement" et le schéma de la centrale électronique.
- Le câble électrique en sortie du moteur ne doit pas être tendu, mais faire une courbe vers le bas pour empêcher que l'eau suinte à l'intérieur du moteur. (Fig. 12)
- Tous les branchements doivent être effectués en absence d'alimentation électrique.
- Prévoir un dispositif de sectionnement omnipolaire dans les voisinages de l'appareil. (les contacts doivent être de au moins 3 mm)
- Protéger toujours l'alimentation parmi un interrupteur automatique de 6A, ou parmi d'un interrupteur monofase de 16A complet de fusibles.
- Les lignes d'alimentation aux moteurs, à la centrale et les lignes d'enclenchements aux accessoires doivent être séparées pour éviter tous dérangement qui pourraient causer des fonctionnements défectueux de l'installation.
- N'importe quel appareil (de contrôle ou de sûreté) éventuellement asservi à la centrale doit être libre de tension.

Parties de recharge :

- Utiliser seulement des parties de recharge originales.
- Ne détruisez pas les batteries comme des déchets qui sont habituellement enlevés par le ramassage municipal, mais traitez-les comme des déchets industriels. (voir n. 475/88).

Modalité d'installation :

- Pour une utilisation appropriée du produit et pour exclure toute possibilité de dommages aux personnes, animaux ou choses, faire référence à la feuille "Généralités" en annexe qui fait partie intégrante de ce manuel.
- L'emploi de ce dispositif doit respecter les normes de sécurité en vigueur dans le pays d'installation ainsi que les normes de bonne installation.

Garantie :

- La garantie fournie par le constructeur est annulée en cas d'altération, de manque d'entretien, d'utilisation impropre, de foudre, de surtension ou d'utilisation de la part de personnel non qualifié professionnellement.
- Tout droit à la garantie s'annulera également en cas de :
 - Non respect des instructions reportées sur les manuels fournis avec les produits.
 - L'application même d'une seule pièce suivant une modalité non conforme à la législation en vigueur ou l'utilisation de pièces de rechange non conformes et/ou non expressément approuvées le fabricant.
- Le constructeur ne pourra être tenu responsable des dommages éventuels occasionnés suite à une utilisation impropre et inappropriée.

SEQUENCE D'INSTALLATION

- 1 Avant de commencer quelque opération d'installation est absolument indispensable de lire tout ce manuel.
 - 2 le "CRETÈRE DE SÉCURITÉ"
 - 3 Identifier les actionneurs **droite** et **gauche**.
 - 4 Vérifier la composition.
 - 5 Déterminer la position pour la fixation des pattes
 - 6 Vérifier la quote "D"
 - 7 Adapter la patte **BR_A** ou **BR_B** en correspondance de la **Tableau 1**.
 - 8 Positionner le actionneur sur les pattes **BR_A** or **BR_B**.
 - 9 Déblocage de l'actionneur
 - 10 Fixer la patte **BR_C** sur le portail.
 - 11 Fixer la patte **BR_C** à la manivelle antérieure de l'actionneur.
 - 12 Positionner le fil comme da "Schéma de fonctionnement"
 - 13 Brancher la centrale à toutes les accessoires
 - 14 Programmer les télécommandes.
 - 15 Programmez le "Temps de Fonctionnement"
 - 16 Au cas de dysfonctionnement regarder "Anomalies et conseils".
- Au cas ou ce tableau ne répondrait pas à vos questions et ne résoudre pas votre dysfonctionnement appeler notre service technique.**

ACTIONNEUR BLOQUE

Les actionneurs peuvent être fournis en version **bloqué**.
L'**électroserrure** doit être installée sur le vantail qui s'ouvre en premier et doit être reliée à la barrette de raccordement de la centrale.
Position de la serrure électrique. (Fig. 4)

Position 1: Serrure dans la butée

Position 2: Serrure au sol (dans ce cas n'est pas indispensable utiliser le verrou).

Il faut se rappeler d'éliminer la serrure d'origine ou au moins la bloquer en position ouverte et éliminer tous les verrous de fermeture.

ACTIONNEUR DROITE OU GAUCHE (Fig. 5)

Les actionneurs sont fournis en version **droite** ou **gauche**.
On établit que le vérin est **Droit** ou **Gauche** en regardant le portail du côté où l'actionneur est installé; si les charnières sont à droite l'actionneur est droite, si les charnières sont à gauche l'actionneur est gauche.

DETERMINATION DES COTES DE FIXATION PORTAIL FIXÉ AU CENTRE DU PILIER (Fig. 2)

- Dans ce cas l'angle maximum d'ouverture du portail est de **90°**.
- Pour obtenir un fonctionnement optimal il faut placer les pattes selon les mesures indiquées.
- Dans l'hypothèse ou cela n'est pas possible procédez comme suit:
- Mesures la **cote D** (distance entre l'axe des charnières et le bord du pilier).
 - Consultez le **Tableau 1** et suivez la ligne où se trouve le modèle du système que vous avez acheté jusqu'à trouver la colonne qui correspond à la **cote D**.

- Dans ce tableau vous avez les indications nécessaires pour établir le meilleur emploi de la patte **BR_A** ou bien de la patte **BR_B** en option (Fig. 7).
Ces cotes ont été calculées pour obtenir une vitesse tangentielle moyenne qui ne dépasse pas les 12 m/min.

PORTAIL FIXÉ AU BORD DU PILIER (Fig. 3)

Dans ce cas le portail peut s'ouvrir avec un angle de plus de **90°** (max 120°).

- Pour obtenir un fonctionnement optimal avec une ouverture à **90°** il faut placer les pattes selon les mesures indiquées dans l'encadré sur les fig. A et B.
- Si vous voulez obtenir un angle supérieur il est nécessaire que la **mesure A** soit supérieure à la **mesure B**.

Vous aurez la solution optimale en augmentant la **mesure A** de la même dimension que vous diminuez la **mesure B**.

HAUTEUR DE FIXATION

Déterminer la hauteur de fixation de moteur en fonction de la forme du portail et des possibilités de fixation sur celle-ci. (Fig. 6)

- a) Si la structure du portail est robuste vous pouvez placer le moteur à n'importe quelle hauteur.
- b) Si la structure du portail est fragile il faut placer le moteur le plus près possible de la mi-hauteur du portail.

Position 1 Traverse centrale du portail

Position 2 Renfort du portail

Veillez bien noter que la cote entre la base du moteur et le sol il faut au moins 10÷15 cm.

FIXATION DES PATTES

Cheviller ou souder sur le poteau à côté du portail la patte **BR_A** ou **BR_B** comme spécifié, sans oublier que les **quotes A et B** se réfèrent à l'axe des charnières du portail et à l'axe de rotation du moteur.

En cas de fixation avec chevilles utiliser des chevilles de Ø13mm et ne pas oublier que la cheville doit être positionnée à une distance non inférieure à 30÷35mm de l'arête du poteau afin d'éviter la rupture possible de l'angle.

Dans le cas de poteau en matériau creux utiliser des chevilles chimiques ou en résine.

- Faire attention à l'utilisation de la patte **BR_A** (Fig. 7) la quelle dispose de deux versions, patte **BR_A droite** et patte **BR_A gauche**, à utiliser avec le correcteur d'actuateur droit ou bien gauche.
- Fixer le moteur à la patte **BR_A** comme indique en "Fig. 8" en ce rappelant que le trou fileté du pivot de rotation **PR_A** doit être vers le bas.

PATTE S2 (Fig. 7)

Dans certains cas indiqués dans le Tableau 1 et pour des applications particulières il est conseillé d'utiliser la patte **BR_B**. Toutes les pattes sont composées par 1 plaque carré (dimensions 130x130x6 mm) de 4 trous Ø12 mm et d'une patte 112x94x55 mm avec 3 trous Ø12 mm.

MISE EN PLACE

- Fixer la plaque carré au pilier avec des chevilles de qualité.
- Souder la bride à la plaque comme indiqué dans la Fig. 7.

Souvenez-vous que les **mesures A et B** se réfèrent à l'axe des charnières du portail à l'axe de rotation du moteur.

FIXATION DE LA PATTE ANTÉRIEURE

Déterminer la position de la **patte BR_C** de la façon suivante:

- Fermer le portail.
 - Déverrouillez le vérin
 - Faites tourner complètement le tige inox jusqu'à rejoindre la butée mécanique (max. course)
 - Faites rentrer le tube inox à peu près pour 2cm
 - Positionnez la **patte BR_C** dans le vérin avec la cheville **PR_A** et son grain de fixation. (Fig. L.) (N.B. section inférieure)
 - Appuyez la **patte BR_C** sur le vantail gardant le vérin en position horizontale à l'aide d'une livelle et fixez avec une vis ou soudez-le.
- N.B.** Vérifiez l'ouverture manuelle du vantail avant de fixer définitivement les pattes et contrôlez que le vantail accomplisse une manœuvre satisfaisante.

BUTES MÉCANIQUES (Fig 5)

Il faut alors positionner les butées mécaniques pour effectuer respectivement l'arrêt en fermeture et l'arrêt en ouverture du portail.

PORTAIL A OUVERTURE VERS L'INTERIEUR

En cas le portail s'ouvre vers l'intérieur il est possible de positionner le moteur à l'intérieur. Pour ce cas la **quote A** (distance entre l'axe des charnières et l'axe de rotation du moteur) doit être mesurée vers le centre du portail (Fig. 10) et il faut modifier la patte **BR_B** pour l'adapter à la nouvelle position de fixation.

Pour éviter de réduire la largeur du passage l'actionneur peut être positionné en haut du portail à une hauteur pas inférieure à 2 mt.

La position de la patte antérieure se trouve avec la méthode ci-dessous spécifiée, mais avec le vantail du portail ouvert.

Selon la puissance développée par le moteur toutes les fixations doivent être robustes.

DEBLOCAGE DU MOTEUR

- Introduire et tourner de **90°** même à plusieurs reprises vers le milieu du portail la clé en dotation. (Fig. 11)
- Il est alors possible d'ouvrir et fermer le portail manuellement
- Pour verrouiller à nouveau l'opérateur faire avec la clé une rotation dans le sens des aiguilles d'une montre.

Il n'est pas nécessaire que le portail soit dans une position particulière parce que lors du prochain cycle toutes les valeurs seront remises à l'état initial.

SICHERHEITSKRITERIEN

- 1 Bevor anfangen alle montierungen führungen es ist notwendig dieses manual Vorsichtig lesen.
- 2 Kontrollieren dass den Operator erfüllt Ihre Verwendungen
- 3 Und Kontrollieren Sie auch:
 - Die Scharnieren der Glittertor sind in gut Bedigungen und gut eingeschmiert.
 - Der Glittertor hat mechanischen Befestigung in Öffnung und in Verschluss.

HINWEISE ZUR INSTALLATION

Anschlüsse:

- Sehen " **Das Schema Fluegeltor Funktionierung** " und merken die Schema von den Steuerung.
 - Den elektrische kabel von den Triebwerke muss nicht gespannt sei, aber eine grosse kurve unter machen fuer den Wasser Rueckfluss zu vermeiden hinten den Triebwerke. (Fig. 12)
 - Die Anschlüsse wie oben beschrieben vornehmen und alle vorgeschriebenen. Sicherheitsvorrichtungen installieren, bevor die Zentrale mit Strom versorgt wird.
 - Alle Anschlüsse müssen ohne elektronische Versorgung angebracht werden.
 - Ein Sektional und Polar Vorrichtung es ist notwendig in der nahe von der Apparat (Die Kontakten müssen mindestens 3mm).
- Es wird empfohlen, die Stromleitung immer mit einem Schaltautomat zu 6A zu schützen oder mit einem einphasigen Schalter zu 16A, komplett mit Sicherungen.
- Die Speisungslinien den Motoren, der Zentrale und die Verbindungslinien den Zubehörteilen müssen getrennt sein, um Störungen Zu vermeiden, die problemen in der Arbeitsweise des Anglegens bewirken Können.
 - Jeder Einrichtung (Steuerung oder Sicherheitsvorrichtung), die Zu der Zentrale verbunden ist, muß Spannungsfrei Sein

Ersatzteile:

- nur originale Ersatzteile verwenden.
- Bitte: nicht die Batterien zerstören wie normalen Abfaellen, sondern wie industriellen Abfaellen absondern. (Recht 475/88).

Installation:

- Für einen richtigen Einsatz des Produktes und um jede Möglichkeit von Schäden an Personen, Tieren oder Sachen auszuschließen, beachten Sie das beiliegende Blatt „**Allgemeines**“, das als wesentlicher Bestandteil des vorliegenden Handbuchs anzusehen ist.
- Der Einsatz der Ausrüstung muss den geltenden Sicherheitsvorschriften des Landes, in dem sie installiert wird, sowie den Vorschriften einer ordnungsgemäßen **Installation entsprechen**.

Garantie:

- Die vom Hersteller gewährte Garantie entfällt im Falle von unerlaubten Eingriffen in die Anlage, Nachlässigkeit, Missbrauch, Blitzschlägen, Überspannungen oder bei Bedienung von unzureichend qualifizierten Personen.
- Auch in folgenden Fällen entfällt jeglicher Garantieanspruch: Nichtbeachtung der Anleitungen des dem Produkt beiliegenden Handbuchs. Anwendung auch nur eines einzigen Elementes, das nicht den geltenden gesetzlichen Vorschriften entspricht Verwendung von ungeeigneten Ersatzteilen und/oder von solchen, die nicht ausdrücklich von der Firma genehmigt wurden.
- Der Hersteller übernimmt keine Verantwortung für eventuelle Schäden, die auf einen unsachgemäßen und unverhältnismäßigen Einsatz zurückzuführen sind.

INSTALLATIONSFOLGE

- 1 Befor der anfang der Schaltanlage, machen der Analyse des Risiko und nehmen Bezug den Blatt "**Allgemeine Beratungen**" einfüllen Sie Tabelle und absondern die gefunden Risiko. Wenn gibt die Moeglichkeit Risiko zu sein machen Sie die Installation mit Sichereitsysteme fertig.
 - 2 Kontrollieren die Sichereit Vorschriften von "**Sichereit Anlagen**"
 - 3 Identifizieren den **rechten** und **linkten** Operator.
 - 4 Nachsehen alle die Komponenten.
 - 5 Identifizieren die Verankerung Punkt auf der Glittertor und auf dem Pfoster.
 - 6 Kontrollieren die messe "**D**".
 - 7 Anpassen Die Buegel **BR_A** oder **BR_B** nach die **Tabelle 1**
 - 8 Verankern den Operaton auf den Buegel **BR_A** oder **BR_B**.
 - 9 Entblocken den Operator
 - 10 Verankern die Buegel **BR_C** auf der Glittertor
 - 11 Verankern die Endverschluss den Operator zu den Buegel
 - 12 Strecken die Kabeln wie in der "**Schema Funktionen Fluegeltor**"
 - 13 Kontrollieren alle die Zubehoren.
 - 14 Programmieren den Empfaenger
 - 15 Programmieren die "**Funktionierung Zeit**"
- Wenn etwa in Funktionierung nicht stimmt es ist notwendig die Tabelle "**Ungewoenlichkeiten und Beratungen**" sehr gut lesen. **Wenn Sie keine Loesung finden koennen wenden Sie sich zum naheren Assitenz Zentrum**

GESPERRTES FLIESSWERK

Triebwerke können in **gesperrter**. Bedenken, daß die Elektroverriegelung auf dem Flügel, der sich zuerst öffnet, installiert werden muß und an das Klemmbrett der Zentrale angeschlossen sein muß, wie auf Tafel dargestellt. Stellung der Elektroverriegelung: (Fig. 4)

Stellung 1: Verriegelung zwischen den Toren.
Stellung 2: Verriegelung auf dem Boden

Fall sich erinnern die Verriegelung abnehmen oder mindestens es unwirksam machen unt alle Riegeln abnehmen.

TRIEBWERKE RECHT UND LINKES (Fig 5)

Die Triebwerke sind in **rechter** und **linker** Version.
Zu vershen ob ein Recht oder Linkes Triebwerke notwendig ist, schauen den Glitter Von der Seite des installierten Triebwerke, wenn die Scharnieren sint recht der Triebwerke ist recht, wenn die sint am linke seite der Triebwerke ist links.

BESTIMMUNG DES BEFESTIGUNGSMASSE IN PFEILERMITTE BEFESTIGTES TOR (Fig. 2)

- In diesem Fall beträgt der maximale Öffnungswinkel des Tors **90°**.
- Die optimale Funktion erhält man, indem die Bügel auf den Maßen positioniert wird, die über den Abb. 2 angegeben sind.

Sollte dies nur schwer machbar sein, ist folgendermaßen vorzugehen;

- Das **Maß D** messen (Abstand zwischen der Scharnierachsen und der Pfeilerkante).
- In Tabelle 1 nachschlagen und der Zeile des gekauften Stellgliedmodells folgen, bis man die Spalte von Maß D kreuzt.
- In diesem Kästchen finden Sie die notwendigen Angaben, um die beste Verwendung von Bügel **BR_A** zu bestimmen oder als Alternative dazu vom wahlfreien **BÜGEL BR_B** (Fig. 7)

Diese Maße sind so berechnet, um eine durchschnittliche Tangengeschwindigkeit von nicht mehr als 12 Metern/Minute zu erhalten.

AN DER PFEILERKANTE BEFESTIGTES TOR (Fig. 3)

- In diesem Fall liegt der maximale Öffnungswinkel des Tores über **90°** (max. 120°).
- Die optimale Funktion für eine Öffnung von **90°** erhält man, indem man die Bügel auf den Maßen positioniert, die über der Abb. 2 angegeben sind.
 - Damit sich der Flügel in einem weiteren Winkel öffnet, muss das **Maß A** größer als das **Maß B** sein.

Die optimale Lösung erhält man, indem das **Maß A** um die gleiche Dimension vergrößert wird, um die man das **Maß B** verringert.

BEFESTIGUNGSHÖHE (Fig. 6)

Befestigungshöhe des Triebwerks unter Berücksichtigung der Torform und Befestigungsmöglichkeiten auf diesem bestimmen.

- a) Wenn die Torstruktur robust ist, kann man ohne Einschränkungen auf beliebiger Höhe positionieren.
- b) Bei einer leichten Struktur muss man das Stellglied so nahe wie möglich an der Mittellinie des Tors (bezogen auf die Höhe) halten.

Stellung 1 Mittlere Tortraverse

Stellung 2 Torverstärkung

Bitte beachten, dass zwischen der Basis der Stellgliedhaube und dem Boden ein Abstand von 10÷15cm bleiben muss.

BEFESTIGUNG BÜGELN

Bügel **BR_A** oder **BR_B** an den seitlichen Torpfeiler dübeln oder schweißen, dabei bedenken, daß sich die **Maße A** und **B** auf die Torscharnierachse beziehen und auf die Rotationsachse des Triebwerks. Falls halbe Expansionsdübel angebracht werden, sollten 13mm Ø Metalldübel verwendet werden, wobei beachtet werden muß, daß der Dübel nicht weniger als 30÷35mm von der Pfeilerkante entfernt ist, um eine mögliche Beschädigung der Kante zu vermeiden.

Falls die Pfeiler sich in der Mauer befinden, chemische Dübel oder Dübel aus Harz verwenden oder ein entsprechend eingemauerter Bügel.

- Achtung für die Anwendung Bügel **BR_A** (Fig. 7) die ist in zwei Versionen, Bügel **BR_A rechts** und Bügel **BR_A Links**. Zubenutzen mit ihrantriebe rechts oder links.
- Triebwerk an Bügel **BR_A** befestigen wie bezeichnet in "Fig. 8" merken dass den geschnitten Loch ueber den Drehzapfen PR1 muss hinunter gedreht worden sein.

BÜGEL S2 (Fig. 7)

In einigen in **Tabelle 1** angegebenen Fällen und bei besonderen Anwendungen sollte der Bügel **BR_B** benutzt werden. Jeder Bügel besteht aus Nr. 1 viereckiger Platte mit den Abmessungen 130x130x6 mm, komplett mit 4 Löchern zu Ø 12 mm, und Nr. 1 Bügel zu 112x94x55 mm mit 3 Löchern zu Ø12 mm.

Auftellung.

- Die viereckige Platte mit starken Dübeln am Pfeiler verdübeln.
- Den Bügel so an der Platte verschweißen, wie in Abb. 7 dargestellt.
- Daran denken, dass sich die **Maße A** und **B** auf die Scharnierachse des Tors und auf die Drehachse beziehen.

FIXIERUNG VON VORNIGER BÜGEL

Folgendermaßen die Stellung des **Bügels BR_C** bestimmen:

- Torflügel schließen.
 - Den Motor lösen.
 - Um das komplette Reutierungsmanöver zu vollenden müssen Sie das Inox Rohr bis zum Anschlag drehen (Max Laufweg).
 - Das Edelstahlgehäuse ungefähr 2 cm einspringen machen.
 - Die Befestigungsplatte **BR_C** drinnen dem Gehäuse einstecken, mit Bolzen **PR_A** und Dübel "Fig. L" (N.B. unter Teil)
 - Die Befestigungsplatte **BR_C** auf die Flügel anlehnen auf horizontal Stellung. Eine Libelle wäre nützlich. Verbolzen oder verschweißen.
- N.B.** Die Torbeweglichkeit handprüfen vor die Platte zu verschweißen.
Die Tor muß eine zufriedenstellende Manöver laufen.

MECHANISCHEN SPERREN (Fig. 5)

An diesem Punkt müssen die mechanischen Sperren positioniert werden, um den Stillstand beim Öffnen und beim Schließen des Flügels zu garantieren.

DER FLÜGELTOR DASS OEFFNET VON AUSSERHALB

Wenn der Flügeltor öffnet von ausserhalb ist moeglich den Triebwerk von hinten stellen.

In diesem Fall die **Maße A** (die Entfernung zwischen den scharnieracse unt den Rotationsachse vom Triebwerke) muss ichtung Zentrum der Fluegeltor (Fig. 10) abmesse worden sey und ist notwendig der Bügel **BR_B** ändern um der neue Befestigung.

Um den Durchgangsbreite nicht abzukuerzen der Triebwerke kann in der obene tail einordnet sei zu eine Hohe mindestens 2 mt. Die Stellung der **VORNIGER BÜGEL** kann wie ist gefundber mit der Methode der spezifiziert, ober mit den Fluegel geöffnet.

Wegen des leistungsstarken Motors sollten alle Befestigungen sehr robust sein.

FREISETZUNG DES TRIEBWERKS

- Passenden Schlüssel (beiliegend) hineinstecken und um **90°** gegen Tormitte drehen. (Fig. 11)
- Jetzt ist es moeglich das Gitter handlich zu oeffnen und zu schliessen.
- Um das Stellglied wieder einzuhaaken, muss der mitgelieferte Schlüssel gegen den Uhrzeigersinn gedreht werden.

CRITERIOS DE SEGURIDAD

- 1 Antes de empezar cualquier operación de montaje es sumamente necesario leer todo este manual.
- 2 Averiguar que las prestaciones del actuador comprado respondan a vuestras exigencias de instalación.
- 3 Además averiguar que:
 - Las ramas de la cancela se encuentren en buen estado y sean perfectamente engrasadas.
 - La cancela haya sido dotado de bloqueos mecánicos en abertura y en el cierre.

CONSEJOS PARA LA INSTALACIÓN

Conexiones:

- Ver "Esquema funcional de puerta a hoja" y referirse a los esquemas de la central de mando.
- El cable eléctrico a la salida del motor no debe estar tirante, debe hacer una curva amplia hacia abajo para evitar el regreso de agua al interno del mismo motor. (Fig. 12)
- Todos las conexiones se deben efectuar sin alimentación eléctrica.
- Prever un dispositivo de repartimiento omnipolar cerca del aparato (los contactos tienen que ser de por lo menos 3mm). Proteja siempre la alimentación con un interruptor automático de 6A, o bien con otro monofásico de 16A completo de fusibles. La tierra se debe conectar al borne 18 de la centralita.
- Las líneas de alimentación a los motores, a la central e las líneas de coligamiento a los accesorios deben ser separadas por evitar disturbios los cuales podrían causar problemas de funcionamiento.
- Cualquier apresto (de propulsión y de seguridad) eventualmente coligado a la central debe ser libre de tensión.

Piezas de recambio:

- Utilice solamente piezas de recambio originales.
- No eliminar las baterías como basuras urbanas sino como basuras industriales. (Ley n. 475/88)

Modalidad de instalación:

- Para un uso adecuado del producto y para excluir cualquier posibilidad de daños a personas, animales o cosas, ver la hoja anexa "Generalidades" que forma parte del presente manual.
- El uso de este equipo debe respetar las normas de seguridad vigentes en el país que se instala, además de las normas de buena instalación.

Garantía:

- La garantía del fabricante caduca en caso de mal uso, desidia, uso impropio, rayos, sobrecarga de tensión, o utilización por parte de personal no calificado profesionalmente.
- Se pierde cualquier derecho de garantía cuando: No se respetan las instrucciones de los manuales anexos a los productos. La aplicación, aunque sea en un solo detalle, en modo que no responda a la legislación vigente o la utilización de repuestos no adaptados y/o no expresamente aprobados por fabricante.
- El fabricante no puede considerarse responsable por posibles daños causados de usos impropios e irracionales.

SECUENCIA DE INSTALACION

- 1 Antes de empezar la instalación efectuar el "Análisis de la riegas" referendose a las "Generalidades" pertenencen a este manual, rellenar el esquema técnico y eliminar los riegos relativos.
En el caso en que permanencan unas riegas, efectuar la instalación con sistemas de seguridad de completamente.
- 2 Averiguar las normas de seguridad de los "Criterios de seguridad"
- 3 Identificar el actuador **Derecho** y el actuador **Isquierdo**.
- 4 Averiguar todos los componentes.
- 5 Identificar el punto de fijación de la cancela y después sobre el pilar.
- 6 Averiguar la medida "D".
- 7 Adaptar las estafas **BR_A**, **BR_B** como en el **Tabla 1**.
- 8 Fijar el pistón a la estafa **BR_A** e **BR_B**.
- 9 Desbloquear el actuador.
- 10 Fijar la estafa **BR_C** sobre la cancela.
- 11 Fijar la manija del pistón a la estafa **BR_C**.
- 12 Tirar los cables como en el "Esquema funcional de puerta a hoja".
- 13 Colegar la central y todo los accesorios.
- 14 Programar los tiempos de funcionamiento.

En el caso de funcionamiento malo, referirse al esquema "Anomalies y consejos".

En el caso en que no encontras ninguna solución llaman el centro de asistencia más cerca.

DISPOSITIVO BLOQUEADO

Los dispositivos se pueden suministrar en versión **bloqueada**.

Recuerde que la **cerradura eléctrica** se debe instalar sobre la hoja que se abre primero y se debe conectar al terminal de bornes de la central.

Posición de la cerradura eléctrica (Fig. 4)

Posición 1: Cerradura entre las hojas

Posición 2: Cerradura a pavimento

(en este caso el uso del cerrojo no es indispensable)

En todos los demás casos se aconseja utilizar el dispositivo bloqueado.

En este caso recordarse de eliminar la cerradura o cuanto menos desactivarla bloqueando la cerradura en posición abierta y eliminar todos los cerrojos de cierre.

DISPOSITIVOS DERECHO E IZQUIERDO (Fig 5)

Los dispositivos vienen enseñados en versión **derecha** e **izquierda**.

Derecha e izquierda vienen establecidas mirando el portón desde el lado donde se encuentra instalado el dispositivo, si la bisagra está en la derecha el dispositivo es derecho, si la bisagra está en la izquierda el dispositivo es izquierdo.

DETERMINACIÓN CUOTAS FIJACION

CANCELA FIJADO EN EL CENTRO DE EL PILAR (Fig. 2)

- En este caso el ángulo máximo de abertura de el cancelo es de **90°**.
- El funcionamiento óptimo se tiene poniendo las abrazaderas a las medidas señaladas.

En el caso que esta operación es demas difícil proceder comosigue:

- Medurar la **cuota D** (distancia entre eje e las charnelas y la esquina de el pilastro pequeño)
 - Consultar la **table 1** y seguir la línea correspondiente al modelo de un actuador comprado fino a cruzar la columna correspondiente a la **cuota D**.
 - En la table localizada se puede encontrar las indicaciones necesarias a establecer el mejor utilizo de la abrazadera **BR_A** o bien de la abrazadera **BR_B** en opción. (Fig.7)
- Estas cotas son calculadas por obtener una velocidad tangencial media de 12/mt./min.

CANCELA FIJADO SOBRE EL CANTO DE EL PILAR (Fig. 3)

En este caso la cancelada puede abrir un ángulo mayor de **90°** (max. 120°).

- El funcionamiento óptimo por una abertura a 90° se realiza poniendo las patas alas mensuras aconsejadas en la tabla Fig. 2.
- Por uer que la oja abre con un ángulo superior es necesario que la **medura A** es superior de la **medura B**.

La mejor solución se realiza aumentando la **medura A** de la misma dimensión que se disminuir la **medura B**.

ALTURA DE FIJACION

Determine la altura de fijación del dispositivo en función de la forma de la puerta y de las posibilidades de fijación sobre si misma. (Fig. 6)

- a) Si la estructura de la cancela es robusta se puede posicionar a cualquier altura sin límite.
- b) Si la estructura es ligera es necesario poner el actuador mas cerca ala mitad de la cancela (en altura).

Position 1 Travesía central de la cancela

Position 2 Refuerzo de la cancela

Non olvidar que entre la base de la calotta de el actuador y el terreno debono ser al menos 10 ÷ 15 cm.

FIJACIONES DES LAS ABRAZADERAS

Encajar o soldar en el pilar al lado de la puerta la abrazadera **BR_A** o bien abrazadera **BR_B**, recordando que las **medidas A y B** se refieren al eje de las bisagras de la puerta y al eje de rotación del dispositivo.

En el caso de fijación por medio de tornillos de expansión utilice tacos metálicos de Ø13mm y tenga presente que el taco se debe colocar a no menos de 30÷35mm de la arista del pilar para evitar la posible rotura de la arista. En el caso de pilares en el muro utilice taquetes químicos o en resina o bien una abrazaderas sumamente murada.

- Hacer muy atención al'utilisation de la abrazadera **BR_A** (Fig.7) la cual se compone de dos versiones, abrazaderas **BR_A derecha** y abrazadera **BR_A izquierda**, que debo ser utilizada con el suo motor: **derecho** o bien **izquierdo**.
- Fijar el motor a la abrazadera **BR_A** como se indica en la "Fig. 8" recordando que el agujero fileteado del perno de rotación **PR_A** debe estar girado hacia abajo.

ABRAZADERAS BR_B (Fig. 7)

En algunos casos en la tabla 1 y por aplicaciones particulares es aconsejable usar la abrazaderas **BR_B**. Cada abrazadera es echa par nº1 planche cuadrada con dimensiones 130x130x6 mm completa de 4 agujeros da Ø12 mm y da nº1 abrazaderas 112x94x55 mm con 3 agujeros da Ø 12 mm.

Modalidad de colocacion

Taracear la abrazadera cuadrada al pilastro pequeño con robustos tarugillos.

- Soldar la abrazadera plancha como indicado en la Fig.7.
- Recordarse que las **meduras A y B** son referidas al eje de las charnelas de la cancela y de el eje rotación.

FIJACION DE LA ABRAZADERA ANTERIOR

Determinar la posición de la **abrazadera BR_C** de la siguiente manera:

- Cerrar la hoja de la cancela.
- Desbloquear el motor.
- Hacer girar el vástago inox completamente hasta alcanzar el seguro mecánico (max carrera).
- Retirar el tubo de acero de 2 cm aprox.
- Introducir la plancha de fijación **abrazadera BR_C** dentro el tubo, con su **perno PR_A** y grano "Fig. L" (N.B. lado inferior)
- Apoyar la plancha de fijación **abrazadera BR_C** sobre el tubo en posición horizontal usando un nivel de aire. Fixar con um parafuso ou soldar.

N.B. Averiguar a funcionalidade da porta, la puerta abriendola manualmente, asegurando que la hoja haga una maniobra satisfactoria, antes de soldar las planchas de fijaciones .

TOPES MECANICOS (Fig. 5)

A este punto es necesario colocar los topes mecánicos para efectuar respectivamente el tope de cierre y el tope de apertura de la hoja de la puerta.

CANCEL QUE ABRE HACIA EL ESTERNO

En el caso que el cancel abra hacia el esterno es posible posicionar el motor al interno.

En este caso la **medida A** (distancia entre el eje de la bisagra y el eje de rotación del motor) debe ser tomada hacia el centro del cancel (Fig. 10) y ocurre modificar la abrazadera **BR_B** para adaptarla a la nueva posición de fijación.

Para evitar de disminuir el ancho del pasaje el motor puede ser colocado en la parte alta del cancel a una altura no inferior a los 2 mts.

La posición de la abrazadera anterior se encuentra con el método indicado arriba, pero con la hoja del cancel abierta.

Dada la potencia desarrollada por el motor todas las fijaciones deben ser robustas.

DESBLOQUEO DEL DISPOSITIVO

- Introduzca y gire **90°** tambien mas veces hacia el centro de la puerta la llave adecuada (suministrada en dotación). (Fig. 11)
 - A este punto es posible abrir y cerrar el cancel manualmente.
 - Para reenganchar el actuador dar vueltas al reverso la llave en dotación.
- Non es necesario que la cancela sea en una posición particular porque a el próximo comando restablecan todos los valores.

Esploso componenti

	Ref. Article	Description
01	R074	Corpo riduttore dx
	R075	Corpo riduttore sx
02	R076	Mozzetto bloccato
03	R077	Ghiera in zama filettata
04	R050	Vite M6x30 per coll. vite
05	R051	Dado M6 autobl. zinc.
06	R092	Bussola acetal
07	R086	Vite L= 400
	R048	Vite L= 500
	R078	Vite L= 600
		Vite L= 700
08	R080	Rondella in plastica
09	R002	Nottolino di sblocco
10	R071	Paraolio 40x24x7
11	---	Tubo alu L=420 vern.
	---	Tubo alu L=520 vern.
	---	Tubo alu L=620 vern.
	---	Tubo alu L=720 vern.
12	R090	Bussola in bisolfuro
13	R091	Raschiapolvere
14	R016	Bussola PVC nera
15	R085	Tubo inox L=420
	R067	Tubo inox L=520
	R066	Tubo inox L=620
	---	Tubo inox L=720
16	R083	Manina verniciata
17	---	Vite M5x20
	---	Rondelle Ø 5 zinc. elast.
18	---	Tappo calotta bassa
19	---	Passacavo
20 A	---	Calotta verniciata alta
20 B	R031	Calotta verniciata bassa
21	R044	Statore 1400g. H45
22	R084	Albero bloccato finito
23	R108	Distanziale 40x18
24	---	Motore 12V finito
25	R102	Distanziale 35x20
26	R110	Prolunga alberino 12V
27	R111	Spina 3x16
28	---	Distanziale 8x21
29	R109	Tappo protezione nottolino
30	R010	Chiave di sblocco in zama

